

# SV6C

先导结构 结构简洁 经济适用  
膜片结构 性能可靠 久经考验



## 产品性能特点

国产化产品、工艺成熟、进口配件、做工精美、性能稳定

先导式结构、膜片式、密封效果优

泄露量：0ml/min

运动粘度：25CSt (mm<sup>2</sup>/s)

环境温度：-15~75

安装方式：可任意角度安装；建议水平管道线圈竖直向上安装，可延长使用寿命

消防设备、环保设备、水处理指定配套产品

广泛用于航天、军工、核能工业、船舶、石化、电力、医药设备、消防设备、机械制造、压力设备、环保设备、水处理、纺织等行业

## 产品技术参数

| 序号 | 技术参数 | 实际应用                                       |
|----|------|--|
| 1  | 工作特性 | 常闭型、常开型                                    |
| 2  | 适用压力 | 常闭型(0.5~10bar；特殊订制0.5~16bar)；常开型(0.5~8bar) |
| 3  | 阀体材质 | 铜(螺纹)、铸铁(法兰式仅限 DN40)、304、316、316L不锈钢       |
| 4  | 工作介质 | 液体、气体、轻油等                                  |
| 5  | 密封材质 | 丁晴橡胶NBR、氟橡胶FKM、三元乙丙橡胶EPDM                  |
| 6  | 公称通径 | DN10~DN200                                 |
| 7  | 介质温度 | -9~80 、 -9~120 、 -39~120                   |
| 8  | 连接方式 | G螺纹、NPT螺纹、法兰式等                             |
| 9  | 电源电压 | AC220V 50/60Hz、DC24V允许波动±10%；其它电压可定制       |
| 10 | 介质流向 | 单向流通，介质流向应与阀体箭头一致；如反向流通，阀门一直保持开状态          |

## 产品功能选配

| 代号 | 功能名称 | 功能内容                  |
|----|------|-----------------------|
| B  | 防爆型  | 浇封型Exmb T4、隔爆型Exd BT4 |
| X  | 信号反馈 | 反馈阀门开关位置状态(仅限 DN65)   |
| CT | 长期通电 | 配置低温升( 45 )、低功耗线圈     |
| ZD | 带指示灯 | 带指示灯接线盒，灯亮表示得电        |
| ZK | 定时器  | 配定时器，可实现定时开关          |
|    |      |                       |
|    |      |                       |

## 动作示意图

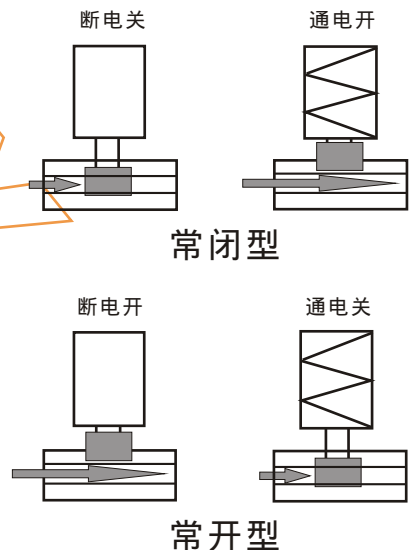

- 注：1、为保证电磁阀正常工作，电磁阀前须安装60~80目过滤器。  
2、电磁阀单向流通，如有背压，阀后须安装止回阀。  
3、电磁阀接电，可不分正负极。

# 结构及安装图

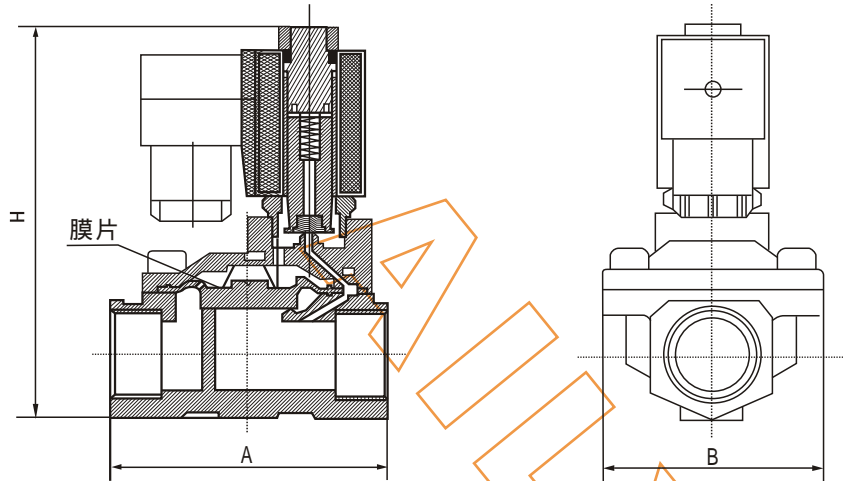

# 参数与外形尺寸

| 产品型号规格      | 连接规格       | 阀体材质                    | 防护等级<br>防爆等级                 | 常闭型    |                              |             | 常开型    |             |             | 重量<br>KG |
|-------------|------------|-------------------------|------------------------------|--------|------------------------------|-------------|--------|-------------|-------------|----------|
|             |            |                         |                              | 功率VA/W |                              | 长×宽×高<br>mm | 功率VA/W |             | 长×宽×高<br>mm |          |
|             |            |                         |                              | AC220V | DC24V                        |             | AC220V | DC24V       |             |          |
| SV6C-**-10  | G3/8"      | 铜<br>304<br>316<br>316L | 常规<br>IP65<br><br>特需<br>IP67 | 18     | 12                           | 65×48×105   | 22     | 13          | 65×48×110   | 0.8      |
| SV6C-**-15  | G1/2"      |                         |                              | 18     | 12                           | 81×48×112   | 57     | 33          | 81×48×117   | 0.8      |
| SV6C-**-20  | G3/4"      |                         |                              | 18     | 12                           | 85×52×112   | 57     | 33          | 85×52×117   | 1.0      |
| SV6C-**-25  | G1"        |                         |                              | 23     | 15                           | 105×55×130  | 57     | 33          | 105×55×135  | 1.5      |
| SV6C-**-32  | G1-1/4"    |                         | 防爆：<br>Exmb T4<br>Exd BT4    | 23     | 15                           | 128×62×150  | 57     | 33          | 128×62×155  | 2.0      |
| SV6C-**-40  | G1-1/2"    |                         |                              | 23     | 15                           | 146×67×158  | 57     | 33          | 146×67×163  | 2.7      |
| SV6C-**-50  | G2"        |                         |                              | 23     | 15                           | 178×71×190  | 57     | 33          | 178×71×195  | 4.5      |
| SV6C-**-40  | 机械部法兰<br>三 |                         |                              | 铸铁     | 常规<br>IP54<br><br>特需<br>IP66 | 23          | 15     | 165×150×205 | 70          | 41       |
| SV6C-**-50  |            | 23                      | 15                           |        |                              | 196×165×220 | 70     | 41          | 196×165×225 | 8.6      |
| SV6C-**-65  |            | 23                      | 15                           |        |                              | 255×185×260 | 70     | 41          | 255×185×265 | 14.5     |
| SV6C-**-80  |            | 23                      | 15                           |        |                              | 276×200×275 | 57     | 33          | 276×200×280 | 23.0     |
| SV6C-**-100 |            | 防爆：<br>Exd BT4          | 23                           |        | 15                           | 350×220×310 | 70     | 41          | 350×220×315 | 30.0     |
| SV6C-**-125 |            |                         | 46                           |        | 30                           | 425×250×380 | 70     | 41          | 425×250×385 | 65.0     |
| SV6C-**-150 |            |                         | 46                           |        | 30                           | 453×285×405 | 70     | 41          | 453×285×410 | 75.0     |
| SV6C-**-200 |            |                         | 46                           |        | 30                           | 561×340×550 | 77     | 50          | 561×340×555 | 142      |
| SV6C-**-25  | 机械部法兰<br>三 | 304                     |                              | 23     | 15                           | 140×115×166 | 77     | 50          | 140×115×170 | 2.2      |
| SV6C-**-32  |            |                         |                              | 23     | 15                           | 160×135×185 | 77     | 50          | 160×135×190 | 3.6      |
| SV6C-**-40  |            |                         |                              | 23     | 15                           | 170×145×200 | 77     | 50          | 170×145×205 | 4.7      |
| SV6C-**-50  |            |                         |                              | 23     | 15                           | 205×160×205 | 77     | 50          | 205×160×205 | 6.5      |

注：1、螺纹常规备货为G螺纹，特需ZG、NPT螺纹定做。  
 2、机械部法兰标准：JB/T79法兰标准制造。  
 3、\*\*表示型号省略部分。